



SERVICE BULLETIN

SERVICE PUBLICATION & TRAINING
INTERNATIONAL AFTER-SALES DEPARTMENT. MITSUBISHI MOTORS CORPORATION

SERVICE BULLETIN		Nr.: MSB-02E11-002	
		Datum: 2002-08-14	<Modell> (EC) ALLE
Betreff: BESTIMMUNG DER KOLBENGRÖSSEN- AUSWAHL			<M/J> -
Gruppe: MOTOR	Entwurf Nr.: 02EN503		
INFORMATION	INTERNATIONAL AFTER-SALES DEPARTMENT	 T. Inoue - Manager SERVICE PUBLICATION	

1. Beschreibung:

Diese Servicemitteilung informiert Sie über das Kolbengrößen-Auswahlverfahren für Ersatzkolben.

2. Einzelheiten:

Kolbenauswahlverfahren

Beim Kolbenersatz ist sicherzustellen, daß ein Kolben mit einer angemessenen Kolbengröße eingesetzt wird. Wählen Sie anhand der eingestanzten Markierung der Zylinderbohrungsgröße am Zylinderblock die richtige Größe des Ersatzkolbens in der nachstehenden Tabelle.

*Siehe die nachstehenden Schemata für die Stellen, wo sich die eingestanzten Markierungen der Zylinderbohrungsgröße befinden.

Motormodell	Markierung der Zylinderbohrungsgröße	Klassifizierung der Kolbengröße	Markierung der Kolbengröße
4G1, 4G9, 6A1, 4D5	A	A	A
	B	B	Keine
	C	C	C
4G6, 4D6	I	A	A
	II	B	B oder keine
	III	C	C
6G7	I	A	A
	II	B	Keine
	III	C	C

Bemerkungen

Die Markierung der Kolbengröße ist oben an einem Kolben eingestanz.

<4G1>

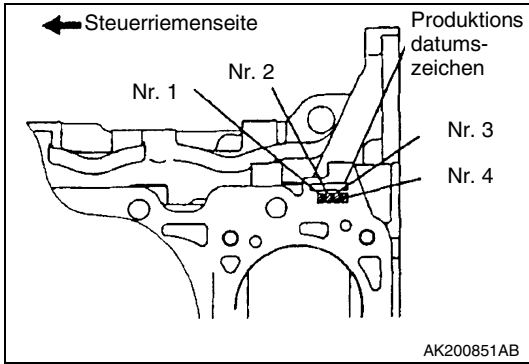

<4G9>

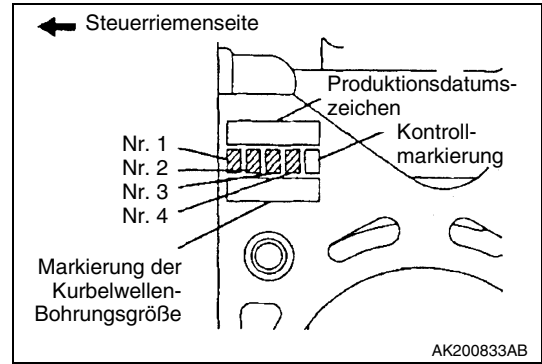

<6A1>

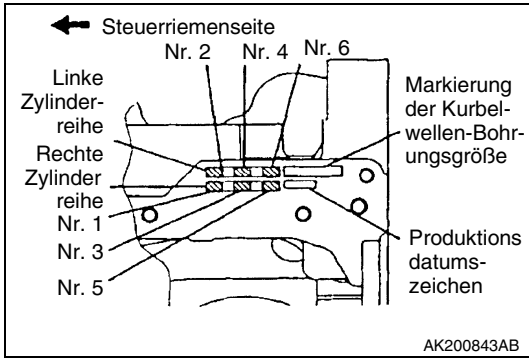

<4D5>

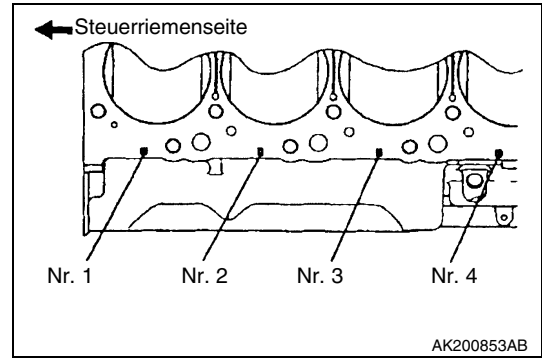

<4G6-4D6>

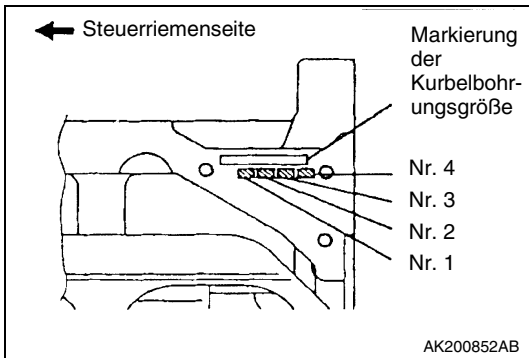

<6G7>

